

MAART / APRIL 1999 nr. 48

MAI

RIJDEERS CLUB



Maico



RIJDERS CLUB

Opgericht 18 mei 1990

Secretariaat:

Kettingstraat 8, 7101 HJ Winterswijk
tel/fax: 0543-520084

Bestuur:

Bart v. Nistelrooij 073-5215236
Willem Wenneker 0313-416679
Henk Gijsbertsen 033-2773395
Marcel Esselink 0543-5200841

Redactie:

Marcel Esselink 0543-520084
Piet Trompenaars 013-5350794
Esdoornstraat 11, 5038 PE Tilburg

Ledenadministratie: Willem Wenneker
Burg. De Bruinstraat 90, 6953 AH Dieren
contributie: fl 30.= per jaar
op postbank/giro: 7930269 te Dieren
boekjaar 1 Augustus tot 31 Juli

Fehac + Duitse rit vertegenwoordiger:
Henk Gijsbertsen

Motorcrosstreffen: Bart van Nistelrooij

Nr. Kamer van Koophandel: 40104690

Bankrek. SNS bank Winterswijk 910262497
Postbank/giro: 6637572
Duitse bank: Kreissparkasse Borken
BLZ 42851310 kontonr. 31654742

OP DE VOORPAGINA: *Nee, sneeuwscooters maakt men bij Maico
nog niet.*

Hallo Leden

Wij staan alweer kort voor de jaarlijkse ledenvergadering op Zondag 7 Maart a.s. bij café Flora te Doorn. De Heer Jan Ostermeijer van de Fehac zal ons deze dag het een en ander vertellen over het werk van de Fehac. Daarnaast zijn er enkele ingrijpende zaken in de bestuurstructuur van onze club, ik ben namelijk van zins om het voorzitterschap en het penningmeesterschap beschikbaar te stellen en mij geheel te richten op het secretariaat en het clubblad.

Het secretariaat is weliswaar het meeste werk, dit wil ik echter nog een tijdje blijven doen, en ook het clubblad vraagt enige vrije tijd maar wel een welke ik graag doe.

Daarnaast heb ik mij nu bijna tien jaar ingezet voor de club en vind het ongezond als iemand zolang zijn stempel op een vereniging weet te drukken.

Mijn vorige bestuurs en commissiefuncties bij andere clubs heb ik ook na 10 jaar beëindigd en met een ander persoon aan de leiding zullen er weer frisse ideeën op tafel komen.

Ook ben ik met iets geheel anders bezig wat een groot deel van mijn vrije tijd opslokt, waardoor ik bijvoorbeeld bijna niet meer aan sleutelen toe kom.

Daarom moest ik een keuze maken in het belang van mijzelf, mijn gezin en voor de club. Het is daarom van belang dat we in grote getale op de vergadering komen, waarbij ik hoop op een gezellig en vlot verloop van deze bijeenkomst.

groetjes Marcel Esselink

LEDEN MUTATIES:

verhuisd: Berry Liefhebber, Petersland 13, 4175 BK Haften tel: 0418592633

Erwin Bakker, Jacob Honigstraat 43, 1035 XW Amsterdam tel: 020-4923743

Nieuw Lid: R.E. van den Heuvel, Middenlaan 12, 1027 AS Amsterdam dit lid bezit een M200S van 1956
H. Hartlief, Laan van Havezathe ? 9331 LM Norg

Motor zegening
18 April
Grubben Vorst 11.00 uur
Info: 077-3661906

Toertips

TOERAGENDA

- 7 Maart '99 **Ledenvergadering** café Flora te Doorn
info: Marcel Esselink 0543-520084
- 17,18,19 April '99 **Maico Kunst weekend** Stramproy info: Joop Basten 045-5219314
- 30 April/2 Mei '99 **clubstand** op Klassieke AutoRAI 99 Amsterdam
- 14, 15, 16 Mei '99 **10e Maico Achterhoek treffen** Woold/Winterswijk info Marcel Esselink 0543-520084
- 27 Juni '99 **Duitse Merkenrit** organisatie Horex club Ned. info: G. Hilbers 023-5373516
- 6,7,8 Aug. '99 **3e UK Rally** Congleton Engeland info Phil Hingston
"No Elms" Goosey, Faringdon, Oxon SN7 8PA Engeland voor 1 Maart
- 13,14,15 Aug. '99 **MFD treffen** Kierspe Duitsland info: Volker Zogel 0049-2054-15969

EVENEMENTEN

- 24 April **Klassiekerrit** Enter, 't Kluphoes aan de Krompatte info: H. Wolters 0547-383072
- 1 Mei '99 **Motorbeurs** Ahoy Rotterdam info: 030-2328808
- 18-19 Mei '99 **Oldtimer onderdelenbeurs** Maarsbergen info: 0343-431533

Klassiekerrit Enter Op Zaterdag 24 April voorafgaand aan de Horsepowerrun organiseert de Enterse Motorclub een klassieker en veteranen motorrit, er zullen ook vele Engelse en Duitse deelnemers met hun veteraanmotoren deelnemen welke de andere dag bij de bekende veteranen rit de Horspowerrun te zien zullen zijn. Leden van de Maico Rijders club zijn van harte uitgenodigd aan deze rit deel te nemen, inschrijven kan ter plekke vanaf 10.15 uur en men rijdt in groepen met voorrijder, de eerste groep vertrekt om 10.45 uur. Vertrek en eindpunt is 't Kluphoes aan de krompatte te Enter, dat met pijlen vanaf alle richtingen zal zijn aangegeven. eventuele vragen bij : Harry Wolters 0547-383072 of Jan Willem Pieterse 0547-382591

BREKEBENEN / GIPSweekend, Het ziet er naar uit dat het Maico Kunstweekend een andere naam zal krijgen, het is namelijk zo dat Jac Best tijdens het ontstaan van een motoraanhangertje deze kunstvorm op zijn been kreeg en nu met een gipsbeen al menig weekend is ingegaan. Dus mocht U naar het Kunst(GIPS) weekend gaan is dit het best "auf eigener achse" te doen want voor aanhangers lijkt ons de buurt daar levensgevaarlijk. Mocht U tips hebben voor het sleutelen aan een Maicoletta met een gipsbeen, laat het dan aan Jac weten, hij zit zat er gewoon op te wachten, zijn telefoonnummer is 0495-562429, allemaal wel bellen hoor!

10e Achterhoek treffen 14, 15 en 16 Mei 1999 Woold/Winterswijk

Het alweer tiende treffen staat voor de deur en het beloofd weer een heel spektakel te worden, zo zal er ook dit jaar weer een leuke band zijn op de Zaterdagavond, is er tijdens de rit de Zaterdagmiddag een twee stops strategie. Een lid doneerde een aantal oude gereedschappen aan een nieuw te starten museum in Wehl en dat leverde ons een gratis bezoek met koffie en krentebrood op. De tweede stop is bij een motorvriendelijk café in Kijenborg welke bekend staat om zijn overporties patat en mega gehaktballen. Verder kunnen we weer gebruik maken van de bekende accommodatie van kampeerboerderij Eelink in het Woold bij Winterswijk. Dus geef U op via het bij dit blad bijgesloten opgaveformulier en stuur dit op voor 1 Mei 1999 naar het secretariaat.

PIETPRAAT

De Onderneming



Het jaar tweeduizend zal aanleiding zijn voor allerlei bijzondere activiteiten. Het eerste Maico Millennium Treffen, waarvan u elders in dit blad de aankondiging vindt, is daar een voorbeeld van. Daarnaast bestaat onze club volgend jaar tien jaar en dat is ook een goede aanleiding om iets speciaals te doen. Iets moois met een veertig of vijftig jaar oude Maico, dertig vind ik alweer zo jong (voor een motor tenminste!) De activiteit die ik hier wil voorstellen zal ik niet per se ophangen aan het nieuwe millennium. Misschien is de nazomer van dit jaar ook wel haalbaar. Wie weet.

Het doel

Wat is er eigenlijk nog over van de Maico fabrieken in Poltringen, Pfäffingen en Herrenberg? Is daar überhaupt nog iets van terug te vinden? Het idee is om met een oude Maico, min of meer in één ruk vanaf de Nederlandse Maico fabriek in Bunnik naar de oorsprong in Duitsland te rijden, en weer terug. Een uithoudingstest voor mens en machine. Natuurlijk wel goed voorbereid. De totale afstand zal zo'n 1200km bedragen. Tegen 90km/h, bijna non-stop, moet dit te doen zijn in een dag. Twee of drie (of meer) rijders die elkaar afwisselen.

Het team

Vanzelfsprekend zal dit geen eenmansactie worden. Er zal een compleet team aan te pas moeten komen om de kans op een succesvolle afloop zo groot mogelijk maken. Het lijkt me wel wat voor de "Global Tourders" aangevuld en met de nodige ondersteuning van een aantal andere leden. Er is een hoop te regelen en vele handen maken licht werk. Bovendien is het de bedoeling dat er zo veel mogelijk leden bij deze onderneming worden betrokken zodat het echt een clubactiviteit wordt.

Laat ik eens aanstippen wat er zoal te regelen valt, zonder volledig te willen zijn.

De route

Zoals gezegd lijkt de Nederlandse Maico fabriek het meest logische startpunt, maar er zou ook voor Winterswijk gekozen kunnen worden, de stamplaats van onze club, waar we elk jaar een treffen organiseren. Als eindpunt, of keerpunt zou een van bovengenoemde vestigingsplaatsen gekozen moeten worden. Pfäffingen lijkt me het meest voor de hand te liggen. Misschien kan een van onze Deutsche Maico Freunden inlichtingen geven over de exacte lokatie en dergelijke. Pfäffingen staat nog niet eens op de kaart!

De route zal op een of andere manier uitgestippeld en verkend moeten worden, in ieder geval op papier. De exacte route, inclusief wisselplaatsen, waar ook getankt kan worden, moet vastgelegd worden. Nemen we de Autobahn, of toch maar niet?

Het tijdstip

Afhankelijk van de agenda's van de deelnemers moet er een weekend geprikt worden. Het moet natuurlijk wel goed weer zijn, dus dat moet ook geregeld worden. Het tijdstip van vertrek en de verwachte tijdstippen van aankomst halverwege, en van terugkeer, moeten natuurlijk een beetje handig gekozen worden gelet op de verkeerssituatie op de knooppunten in de route, de ontvangst ter plekke, en het feest bij thuiskomst.



Mijn Blizzard is niet beschikbaar!

Er zal een flink stuk 's nacht gereden gaan worden.

De volgers

Behalve twee of drie rijders moeten er ook volgauto's zijn. Een busje en een personenauto lijkt me minimaal. Betrouwbare wagens met eten en drinken aan boord, brandstof en misschien wat onderdelen, en communicatiemiddelen. Het is handig als een volger met de motorrijder kan praten door een portofoon! Een GSM voor contact met het thuisfront. Een camera om een en ander vast te leggen. De volgers en rijders samen bepalen wat er aan onderdelen meegaat. Een leuke band zal onderweg zeker verholpen moeten kunnen worden, net als een gebroken kabeltje. Maar de vraag is wat je nog wel repareert of vervangt onderweg, en wat niet?

De motorfiets

Het team, eigenlijk de hele club, zal op zoek moeten gaan naar een lid die zijn motor voor een dergelijk avontuur beschikbaar stelt. Als ik onze Maico Rijders Club goed inschat dan verwacht ik dat dat niet al te moeite zal kosten en dat er zeker wel liefhebbers voor zullen zijn. De motor moet goed geprepareerd worden en bovendien moet deze ook weer in goede staat terug afgeleverd worden (met alleen wat meer kilometers op de klok). In vele opzichten beschouw ik de Blizzard als de meest stereotype Maico, dus in mijn ogen lijkt me dat de eerste keus. Maar er zijn natuurlijk meer mogelijkheden. Als het maar een oudje is, een beetje in originele staat. Bijna vanzelfsprekend ga ik uit van één motorfiets maar het kunnen er best twee worden. Het maakt de onderneming wel wat ingewikkelder. Het is bijna vanzelfsprekend dat degene die zijn motor beschikbaar stelt ook een van de rijders zal zijn (als hij dat wil). Bovendien zou een van de rijders een vrouw moeten zijn.

Het geld

Een motor en twee volgagens 1200km laten rijden kost al pakweg 250 liter benzine. Eten en drinken, materialen, etc. etc. Het gaat allemaal geld kosten. Waar gaat dat vandaan komen? Misschien dat de club een bijdrage

kan leveren, misschien wil de Maico fabriek wel sponsor zijn, misschien zijn er andere sponsors te vinden. Er moet op korte termijn een goede schatting gemaakt worden van de kosten en met zo'n begroting kunnen eventuele sponsors benaderd worden. Ideeën zijn welkom.

De planning

Er is zo veel te regelen dat het werk goed verdeeld moet worden. Het zal duidelijk zijn dat alles in de goede volgorde moet worden aangepakt, en dat er niks over het hoofd wordt gezien. Ik hoop natuurlijk dat er veel leden willen meehelpen. Als rijder, volger of ondersteuning. Daarmee staat of valt de gehele onderneming.

Ikzelf als initiatiefnemer ga mij natuurlijk bijna overal mee bemoeien tijdens de voorbereidingen. Ik zal mijn "Probate" busje beschikbaar stellen, foto's maken en voor een uitgebreide verslaggeving zorgen. Misschien wil ik ook nog wel een paar uurtjes op de motorfiets rijden, maar misschien ook wel niet.

Ik ga in ieder geval beginnen om een aantal leden proberen te mobiliseren.

Ik ga natuurlijk niet iedereen bellen dus roep ik iedereen op die interesse heeft om mee te doen, om mij een berichtje te sturen of even te bellen.

Eens kijken of dit balletje wil rollen.

Piet



Zo van het internet geplukt, deze mooie Blizzard!

De pen van...

Erwin Bakker



Ik kom uit Amsterdam en eigenlijk begint mijn Maico geschiedenis in de zomer van 1995. Ik had toen weliswaar toen nog geen Maico maar ik mocht wel mee met de Maico Global Touring Club die dat jaar met de oude rokende Maico's naar Zuid-Frankrijk gingen. Dat najaar moest ik van Bonne een Bundeswehr overnemen die hij op de kop had weten te tikken. Nou ja, wat moet dat moet, dus vanaf dat moment had ik een Maico Bundeswehr en wel een witte. Het apparaat was gebruikt om te crossen

maar nadat de bedrading enigszins in orde gebracht was en er een nieuw accutje in gezet was, kon hij de straat op.

In de zomer van 1996 kreeg mijn Maico de vuurdoop toen ik met de Maico Global Touring Club, rijdend (dus niet achter op de aanhanger!) naar het Maico treffen in Congleton in Engeland ben gereden. Het was een heel gezellig treffen, wat overigens deze zomer weer op het programma staat. Na het treffen hebben we nog een week door Noord-Engeland getoerd. *(Van beide toertochten heeft u in ons clubblad een uitgebreid verslag kunnen lezen. red.)*

Wonder boven wonder heb ik met mijn Maico nog nooit echt pech gehad. Bonne heeft er al behoorlijk spijt van gekregen dat hij die Maico aan mij doorverkocht heeft. Het is dan ook niet voor niets dat Bonne naderhand ook een witte Maico Bundeswehr gekocht heeft. Ook afgelopen jaar, toen we Schotland aangedaan hebben, heeft mijn Maico het prima gedaan. Ik ben benieuwd hoelang hij dat nog vol gaat houden. Tot die tijd doe ik er lekker helemaal niets aan! Nou ja, bijna niets.

Zoals gezegd gaat de Maico Global Touring club dit jaar weer naar het treffen in Congleton in Engeland. Bij deze roep ik alle Maico bezitters op om zich aan te sluiten bij de Global Tourders en dit jaar (weer) rijdend naar Engeland te gaan.

Groeten,
Erwin Bakker



Jaarverslag van de Maico Rijders club '98/'99

Net als andere jaren zou het jaar begonnen worden met de jaarlijkse ledenvergadering op 1 Maart 1989 bij café Flora te Doorn ware het niet dat het Driekoningen treffen bij Bonne en Linda Thuis eraan vooraf ging. De ware Maicorijder kon daar kou en eigen bierbrouw trotseren en het moet er beregezellig zijn geweest. Ook het Italiaanse treffen van de Amici del Maico werd weer door enkele leden bezocht, ons lid Bert Stercken mocht er weer een joekel van een beker winnen.

In het weekend van 15, 16 en 17 Mei 1998 konden de leden weer naar het Maico Achterhoek treffen te Winterswijk waar de rit een stenen zoektocht in de omgeving van Winterswijk was. S'avonds was er een verrassing in de vorm van de band De Zeute Dröpkes welke tot in de kleine uurtjes de bezoekers wisten te vermaken met hun Achterhoekse Hoonderhokrock. De bieromzet was zelden zo hoog als dit weekend. Leuke bijkomstigheid was, dat ons lid Bert Jansen zijn Wilma ten huwelijk vroeg tijdens dit optreden, en de band meteen wist te strikken voor zijn bruiloftsfeest.

Zaterdag 30 Mei waren wij als club uitgenodigd deel te nemen aan een rit van de Jawa club bij camping de Tolplas te Hoge Hexel in het Twentse land.

Hier kwamen we met een aantal leden de Maico eer hoog houden tijdens een gezellige rit (ondanks een beetje regen) welke met een gezellige bijeenkomst op de camping eindigde.

Wel waren enkele Jawa rijders onder de indruk van de snelheid welke een Maico kan ontwikkelen.

We hebben de Jawa club als revenge uitgenodigd op ons treffen in Mei de rit mee te rijden.

In het weekend van 20 Juni was er het eerste Maico treffen in Oberndorf Duitsland alwaar we als club enkele bekens mochten veroveren, dit treffen werd bekend als de worm in de tank rit van Piet en het weekend waarbij bleek dat Maico rijders vaak handiger zijn in allerlei zaken dan berijders van andere merken.

De foto van Piet in het clubblad met het bierrekje in de hand verteld veel over de handigheid waarover een Maico rijder in de avond beschikt.

Zondag 28 Juni waren we door de Heinkel club Nederland uitgenodigd voor deelname aan de 4e Duitse Merken rit bij Landal green parks in Nieuw Millingen waarbij we zelfs een weekend op het bungalowterrein konden verblijven.

Deze rit voerde ons na een regenstart door een zonnig verlichte route door de omgeving van de Veluwe.

Bij de stop had men gezorgd voor een bewaakte parkeerplaats voor onze motoren en scooters zodat we rustig het kleine rustieke stadje waar de pauze was konden verkennen.

Na de rit ging een ieder dan ook zeer tevreden huiswaarts, in de wetenschap dat de Horex club de volgende rit zal organiseren.

In Duitsland probeerd men nu al jaren een roller treffen van de grond te tillen, toch is dit kleine intieme treffen een echte aanrader onder de Maico rijders.

Men maakt hier nog een echte gemoedelijke sfeer mee die voor redelijk geld mee te pakken is, waarbij het gratis vat bier s'avonds zeker aan bijdraagt.

Het treffen waarbij men pas echt geteld word als men zelf op de motor komt aanreizen is het MFD treffen in Kierspe, daar boven op de berg moesten we rondrijden op een 125cc crosser en gooien met een krukas van Japanse afkomst, ons Belgische lid Luc wist hiermede hoog te scoren, ook de rit was weer een van de betere. Zoals altijd was het verblijf weer aan de spartaanse kant maar daar staat tegenover dat men altijd klaar staat met een warme hap en een koud biertje ook alweer voor een betaalbare prijs.

Zaterdag 19 September konden we de inspanningen van Bart, Fons en Casper en hun huisgenoten weer bekijken op het Maico cross treffen in Den Dungen.

Hoewel het een modderboel was en de heren samen met de club Lidu menig uurtje op de baan aan het werk zijn geweest, waren er nog vele moedige Maico crossers die modder en water durfden te trotseren.

Ook de onderdelen markt was goed bezet en menig onderdeel vond er een nieuwe eigenaar.

Deze cross was tevens de afsluiting van de evenementen welke we in clubverband organiseerden of bezochten.

Vrijdag 19 September gingen Bert en Wilma Jansen trouwen op de trekker en alle leden waren uitgenodigd op het feestje in Amsterdam waar de barbeque zorgde voor de innerlijke mens onder genot van een pilsje met de muziek van De Zeute Dröpkes.

Dan was er Zaterdag 19 September nog een onderdelen markt bij de Duitse Maico Importeur Kostler in Leverkusen alwaar vele onderdelen waren uitgesteld en de drank en het eten gratis ter beschikking stond.

Verder gaf de club weer zes clubbladen uit waarvoor we de redactie onze dank willen toezeggen voor al hun werk. Ook de zelfwerkzaamheid van onze vele actieve leden stellen we als club zeer op prijs, en we hopen nog vaak een beroep op deze leden te kunnen doen.

MAICO SC EN SE MODELLEN 1984

DE NIEUWE START

Het is het eens zo lang geleden dat de Maico crossmotoren niet aan te slepen waren. Zo populair was het Duitse merk. Twee factoren hebben het Maico danig ondergraven. Allereerst de opkomst van de Japanse merken die zelf met name ook in de zwaardere klassen gingen bewegen. Daarnaast raakte het concern zelf in moeilijkheden door het feit dat zeker niet van deze tijd was. De zaak liep dermate dij de hand dat Maico van het toneel dreigde te verdwijnen. Het familiebedrijf van Maico's balanceerde op de rand van de afgrond met de laatste gebroeders Peter, Wilhelm, Wilhelm Maico's durfden het dan om het roer om te keren. Nu draait Maico weer en worden de 1984 modellen uitgeleverd aan de nieuwe importeurs.

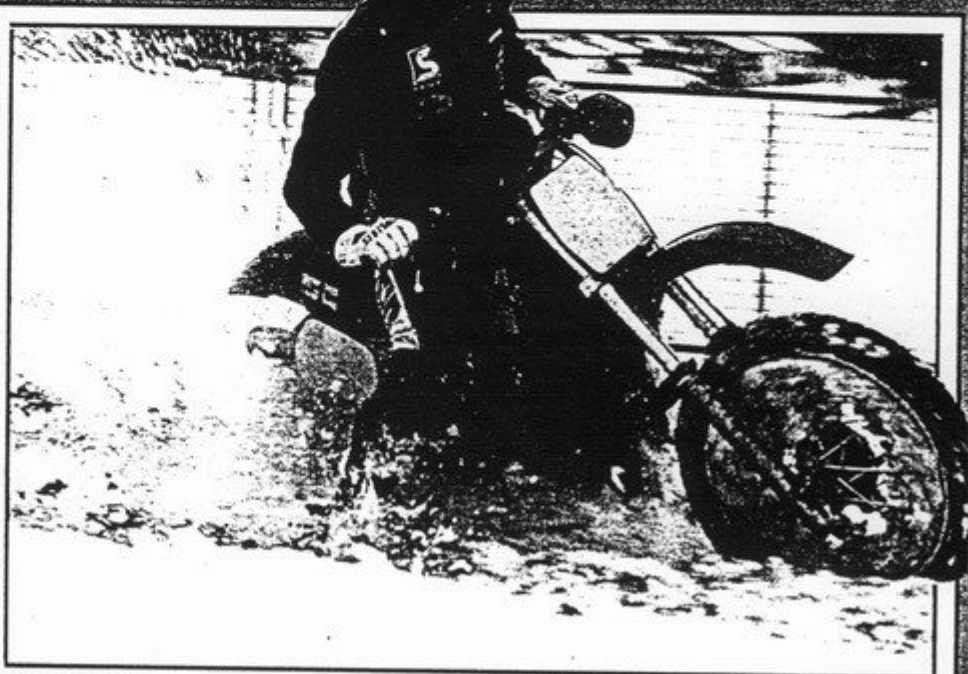

'We zijn een nieuwe firma met jonge mensen die enthousiast ons Maico-product maken. De kwaliteit staat voorop en het is niet langer zo dat er maar iets in elkaar geschroefd wordt. Er werken bij Maico 45 mensen. We hadden bij de start de SC 500 boven aan onze lijst staan maar de vraag naar de nieuwe watergekoelde SC 250 heeft onze verwachtingen overtroffen en we hebben de planning moeten wijzigen', verklaart Peter Maich.

Dat er met veel voortvarendheid gewerkt wordt moge blijken uit de SC-benaming voor de crossers, wat staat voor Super Cross. Maico durft! Peter, de commerciële man van het trio, meldt vol trots dat er tegenwoordig met hoogwaardige

materialen, het inzetten van computertechniek en een nieuwe organisatie een beter product aan de man gebracht wordt. De klant krijgt een kant en klare machine, gereed voor wedstrijdgebruik. De SE (Super Enduro) modellen zijn nu rechtstreeks afgeleid van de crossers. Het is niet langer zo dat de endurorijder een jaar achter loopt. De SE 250 is water- dan wel luchtgekoeld verkrijgbaar.

Wanneer we de nieuwe Maico's bekijken dan springt de kwartliter het meest in het oog. De wijzigingen zitten in de krachtbron, die nu vloeistofgekoeld is geworden. Het rijwielgedeelte van de machines is nauwelijks veranderd, ook de vering is op de oude leest geschoeid, zij het met lichte verbeteringen. De wielen met de naven zijn authentiek, de eigen voorvork is uiterlijk gelijk maar is voor de nieuwe types voorzien van een lineaire veer. 'Bij het gebruik van een progressieve veer zakt de vork teveel in bij het aanremmen naar een bocht toe', meldt Peter, die

Met de nieuwe SC en SE Maico's in de vers gevallen sneeuw. Rechts de watergekoelde SC 250; links de SE 500 machine. Het rijwielgedeelte van deze enduromotor is geheel gelijk aan dat van de crosser.

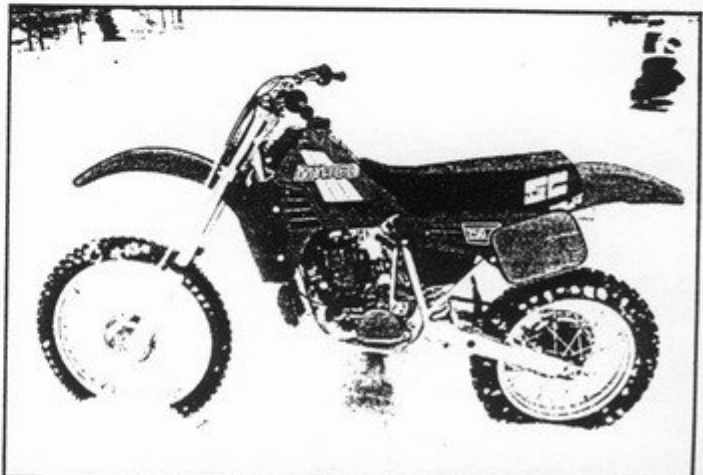
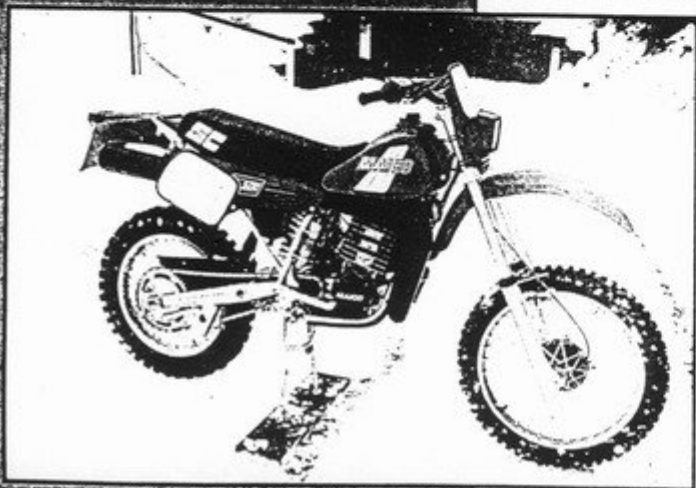

jarenlang zelf actief crosste, hoewel broer Hans meer bekendheid vergaarde.

Nieuw plastic werk

Meest in het oog springend voor Maico-bekenden is het plastic werk dat rondom vernieuwd is. De spatborden, tank, windhappers, nummerplaat en zijschilden onderstrepen een andere, frisse styling. Ook het zadel werkt hieraan mee, dat buiten het uiterlijk bovendien een veel lagere zit geeft waardoor de Maico niet langer alleen voor echte kerels gemaakt is. Net zo nieuw zijn de Metzeler 'Perfect Cross' banden om de Nordisk velgen. Deze banden lijken sterk op de Japanse Dunlops, waarvan we weten dat ze het goed in het zand doen. De achtersvork is gedeeltelijk verbeterd en versterkt, waarbij het Twin Link veersysteem tevens onder handen genomen is. De firma Öhlins levert een langere schokdemper en men hielp Maico bij het vinden van gunstiger verhoudingen in het mono-systeem om een betere progressiviteit tot stand te brengen. Helaas is alleen de uitgaande demping instelbaar en aan de voorvork is niets van buitenaf te verstellen. In verhouding tot de kwartliter is de vijfhonderd het minst veranderd. De krachtbron kwam er in onze vergelijkingstest van het '83 model al erg gunstig uit. Door de spoeling van het mengsel te verbeteren en de ontsteking van dat mengsel te verfijnen moet er volgens Maisch een soepeler vermogen ontstaan zijn. De versnellingsbakandwielen zijn van een hoogwaardige chroom-molybdeen samenstelling, waarmee de kwaliteit van de bak verhoogd is. Het opgegeven vermogen van de dikke Maico bedraagt 60 pk.

SC 250

Ook Maico heeft de noodzaak van waterkoeling op een kwartliter crosser ingezien en koopt daarmee weer in de pas met de concurrentie. De opbouw van het blokje is volgens de bekende Maico-lijnen en dat is geen wonder want de onderbouw is identiek aan het vorige type. De cilinder met watermantel doet sterk denken aan Mugen, maar ja, we weten onderhand dat op de ontwikkelingsafdelingen van alle motorfabrieken exemplaren terug te vinden zijn van concurrerende merken. Er moet 47 pk uit deze krachtbron komen, die via een verbeterde bak naar het achterwiel leiden. De vijfbak kreeg nieuwe verhoudingen met vijf versterkte klauwen. Een 38 mm Bing (40 mm op de 500) verzorgt de carburatie. Voor het blok zijn de twee aluminium radiateurs opgehangen, die parallel zijn geschakeld en in totaal wordt er 1,1 liter vloeistof gebruikt. De

De totale styling is vernieuwd met fraai plastic werk. De Twin Link achtervering is met andere verhoudingen en een langere demper uitgerust.

koelvloeistof wordt hierdoor vanaf de pomp, via de cilinder tegelijk naar de beide radiateurs gepompt, in plaats dat de totale hoeveelheid door beide radiateurs loopt.

In de handen van Rolf Dieffenbach hoopt Maico deze kwartliter in de top van het 250 cc wereldkampioenschap te brengen, waartoe Rolf overi-

Het karakter van de SC 500 werd verbeterd.

Ook hier dezelfde wijzigingen aan het rijwielgedeelte als op de 250.

Vertrouwd

De kracht van Maico lag jarenlang in een uitstekend rijwielgedeelte dat een prima handelbaarheid garandeerde. Van oudsher was het motor-karakter voor de meesten geschikt, een echte allemansvriend zozegd. Maar met het verstrijken der jaren groeide het verlangen naar grotere vermogens en dat ging in vroeger jaren steeds gepaard met een moeilijker karakter. Elke fabrikant kampte met dit gegeven en het duurde enige tijd eer de souplesse in crossmotoren van 250

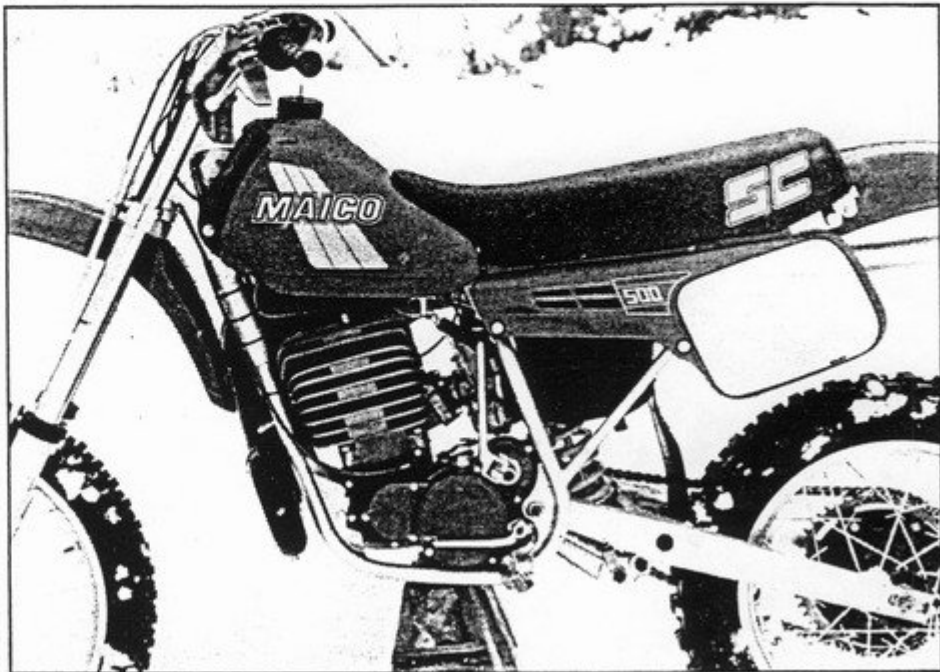

gens wel een speciaal gebouwde machine ter beschikking krijgt. Voor de 500 cc GP's komen Klaus Bernd Kreutz (ex-125 cc Honda, winnaar van de Duitse GP in '83) en Bert von Zitzewitz uit. De financiering van Kreutz komt uit de middelen die de speciaal daartoe opgerichte Maico Fanclub oplevert. Een bijdrage van DM 150,— per jaar kost het lidmaatschap.

Hiermee is aangegeven dat Maico met een low-budget van start is gegaan om het verloren marktaandeel terug te winnen. Dieffenbach is twee weken in Californië aan het testen geweest en zijn ervaringen worden nu doorgevoerd in de nieuwe modellen. Hij was er op de baan van Schefflenz bij toen we de Maico's aan de tand voelden. Op deze baan wordt op 20 mei de 125 GP van Duitsland verreden. Een mooie baan? We kunnen het u nog niet vertellen want door plotselinge sneeuwval lagen er enkele decimeters van dit witte spul op het parcours. Toch kon niets en niemand ons afhouden van deze Maico test.

en met name 500 cc terug keerde. De eerste kennismaking met de nieuwe Maico's op het circuit gaf direct dat vertrouwde gevoel. Martin reed als zovelen jarenlang Maico.

De iets verlaagde zit bevat goed, dat minpuntje is dus weggewerkt. De oude kwartliter was gevoelig voor het juiste toerental en voelde zich het prettigst bij een flinke dosis toeren. Nu is de trend duidelijk verschoven, het vermogen is opgeschroefd en merkbaar in de lagere regionen aanwezig. Een nieuwe, dikke uitlaat wijst al in die richting, meer kracht onderin. Dat de Duitse firma met weinig financiële armslag moet werken kwam tot uitdrukking tijdens de testrit, want ons model was al fiks aan de tand gevoeld. Bovendien betrof het waarschijnlijk een proto-type met

De kwartliter is het meest vernieuwd. Uiteraard is er een watergekoeld blok gebruikt, dat is opgehangen in een vrijwel onveranderd frame. De Maico kleurencombinatie rood/chroom is terug.

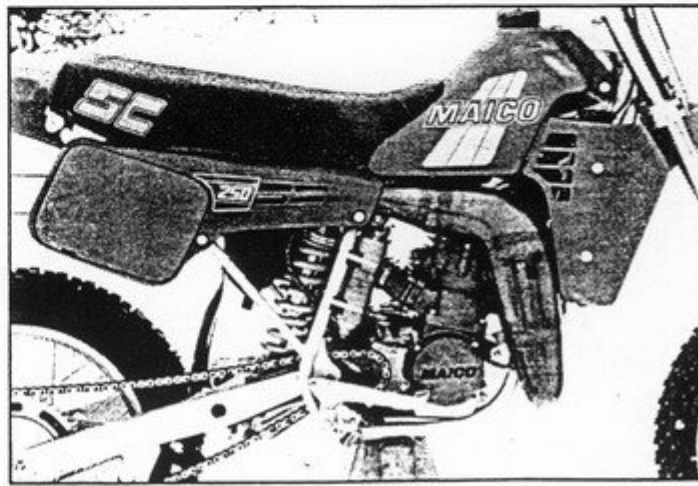
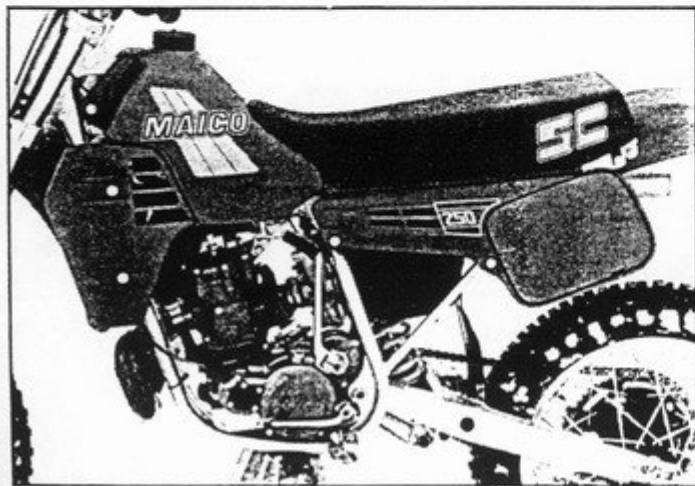

een wat minder fraaie afwerking. Het heeft lang geduurd eer Maico de definitieve vorm voor de kwartliter heeft gevonden, vandaar dat de levering pas zo laat op gang is gekomen. De koper kan echter rekenen op een betere kwartliter Maico dan voorheen. Meer kracht onderin is het grootste praktische winstpunt, natuurlijk telt het uiterlijk ook mee.

De vorige vijfhonderd was erg fel op het gas, een streepje erbij en de pk's vlogen je om de oren. Dat felle karakter is nu omgezet in een milder karakter, wel bleef een hele doos vermogen in de dikke Maico aanwezig maar dat komt veel prettiger naar voren en het geeft een rustiger gedrag. Je krijgt de indruk dat je langzamer rijdt maar de rondetijden wijzen het tegendeel uit. De vering volgt de algemene trend. Achter zien we een andere progressiviteit, een langere demper met

Twee aluminium radiateurs en een dikke uitlaat op de SC 250.

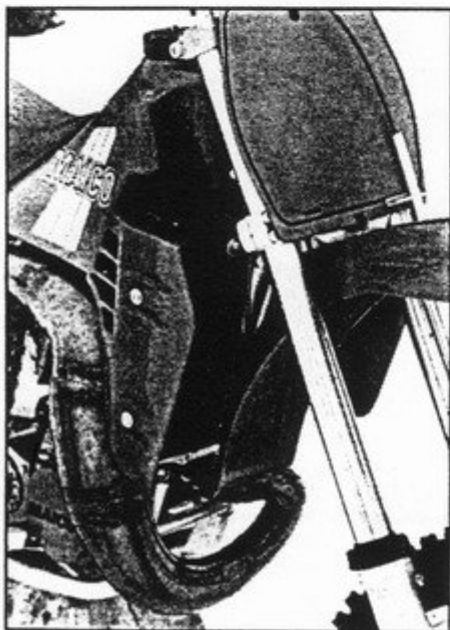

TECHNISCHE GEGEVENS

	SC 250	SC 490
MOTOR	Watergekoelde 250, luchtgekoelde 500, met membraam gestuurde ééncilinder.	
boring/slag	67x70	86,5x83
cil. inhoud	240 cc	488 cc
comp. verh.	13 : 1	12 : 1
ontsteking	Motoplat elektronisch	
carburatie	38 mm	40 mm
vermogen pk	47/8000	60/6900
koppel kgm	4,7300	6,3/6600
transmissie	5 bak	4 bak
FRAME	Gesloten wiegframe met Twin Link mono-vering en hydraulisch gedempte voorvork.	
lengte	2175 mm	idem
breedte	850 mm	idem
hoogte	1250 mm	idem
wielbasis	1490 mm	idem
zithoogte	970 mm	idem
grondspeling	390 mm	idem
gewicht	98,5 kg	102,5 kg
veerweg voor	310 mm	idem
veerweg achter	343 mm	idem
tankinhoud	8,3 liter	10,2 liter
PRIJZEN	f 7295,—	f 7800,—
IMPORTEUR	Giesbers, Loon 6, Liessel. Tel. 04934-1642.	

Nee, sneeuwscooters maakt men bij Maico nog niet.

meer slag op de spindel. Vóór doet de Maico vork het goed, de demping werd ook hier aangepakt hoewel men, net als alle Europeanen, achterblijft op het punt van de instelling van de demping. Hier liggen de Japanners nog voor en ook een afschroefbaar achterframe en een dubbele voorrem had men toch al wel kunnen maken? De mogelijkheden zijn voor de nieuwe firma natuurlijk beperkt. Niettemin heeft Maico de eerste stap naar eerherstel gezet.

Planning

In het komend jaar hoopt Maico zo'n achttienhonderd nieuwe exemplaren, SC en SE modellen, weg te zetten. De kwartliter komt met 800 stuks op het eerste plan. Gezien de reputatie en het verbeterd product moet dat geen probleem zijn. In bijna alle landen zijn nieuwe importeurs aangetrokken (ook in Amerika) en wellicht kunnen die met hun enthousiasme die doelstelling al op korte termijn realiseren. Voor Nederland heeft Maico de firma Giesbers in Liessel aangesteld als importeur.

ZWEEFZADEL OP EEN M250B

Welke Maicorijder kent niet dat gevoel van een doorgezeten achterwerk na een fiks aantal kilometers. Vaak wil men proberen het met iets verzitten te verlichten, maar op het laatst helpt dat ook niet meer. Als men het genot van een rijder op een zweefzadel ziet, zou men kunnen overwegen om zo'n zadel ook op de Maico te monteren. In dit specifieke geval gaat het om een Maico M250B Bundeswehr maar een gelijksoortige constructie lijkt me op een andere Maico ook te realiseren. Maicovriend Gerard Knippers kwam op het idee om een Puch zadel welke bij hem in de schuur lag of op te ruimen of er iets nuttigs mee te doen. Dit nuttigs was dan het zichzelf verzekeren van meer zitcomfort op de Maico Bundeswehr. Zo werd er bij een nabij gelegen boerensmidse gevraagd of er niet iets op te bedenken was dat het Puch zadel op zijn Maico kwam inplaats van de buddyseat zonder iets te beschadigen of te lassen. Met andere woorden het moest simpel en demontabel zijn. Deze loonwerker/smid liet zijn gedachten gaan over dit probleem en bedacht een constructie die geheel voldeed aan de gestelde eisen. Als men de buddyseat van de Maico verwijderd kijkt men van boven op de accu en de carburateur kappen, achterop word het spatbord en de tassendrager beter zichtbaar. Daardoor kwam de smid op de volgende gedachte, De accu mag van boven niet zichtbaar zijn, dat is lelijk, en ook de buizen van de tassendrager kunnen wel voor iets dienen. Hij construeerde een vlakke plaat (zie schets) welke de contouren van het frame volgde en zo precies op de buitenste twee buizen van het frame paste.

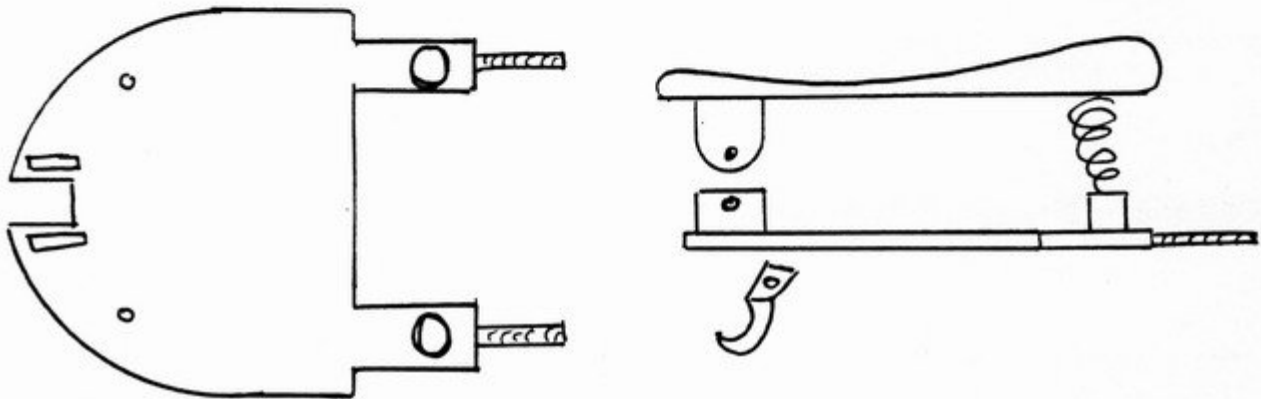

Met behulp van twee klemmetjes en wat rubber strip klemde hij de plaat voor aan aan de buizen van het frame vast zonder iets te beschadigen. Ook onder de plaat plakte hij rubberstrip zodat de framebuizen niet beschadigd worden. Achter aan de plaat werden twee stukken plat ijzer gelast met daarop twee kleine stukjes buis met een dusdanige diameter dat de achterveren van het zweefzadel in de buis past. Achter dit platijzer werden weer twee stukjes rond gelast welke precies in de buis van de tassendrager paste en welke zo een dragende en klemmende functie erbij kreeg.

Men steekt de ronde stukjes eerst in de tassendrager, klemt de plaat vooraan vast en de bevestiging is compleet. Op zich past elk model zweefzadel op deze constructie, men moet voor aan de plaat twee stukjes platijzer rechtopstaand aan de grondplaat lassen, hierin boort men twee gaten waarop het zadel kan draaien (dit moet corresponderen met de bevestigingspunten onder de neus van het zadel).

Let wel dat de maat van de platijzeren stukjes en het draaigat moeten corresponderen met de maat van de achterveren van het zadel. De achterveren van het zadel kan men zo bevestigen dat ze onder in de stukjes buis komen/passen welke op de strippen achteraan de grondplaat zijn gelast.

Zo hebt U een perfect werkend zadel gerealiseerd waarvan U veel plezier kunt hebben.

Doordat de buddyseat eraf is komen de tassen een eind boven het achterspatbord te zitten, dit misstaat echter niet en de Maico krijgt er iets Guzzi achtigs van. Enige nadeel van dit zadel is wel dat U er maar met een persoon op kunt rijden een duopassagier zal of thuis moeten blijven of U moet elke keer ombouwen als er iemand mee wil rijden. Een andere oplossing is echter er gewoon voor te zorgen twee van die mooie Maico's in voorraad te hebben (meer mag ook) en zo of de een of de andere te gebruiken net zoals de situatie zich voordoet. Op die manier kunt U rijden met veel zitcomfort en U heeft ook nog een aparte fiets onder de ko...t. Mocht U nu tips hebben in zake deze of andere Maico technische wetenswaardigheden dan wil de redactie ze graag van U ontvangen.

Marcel E.

Gezocht & gevonden

gratis advertentie rubriek voor en door leden
van de Maico Rijders Club Nederland



TE KOOP: Honda CB 650 F2, bouwjaar '83, heeft lang stil gestaan, is wel goed, weinig kilometers. Vraagprijs Hfl.2250,= of ruilen tegen een goede Bundeswehr. Info Bonne; 075-6700860 / 06-53384040.

TE KOOP: MAICO GS 250, bouwjaar onbekend, vraagprijs Hfl.1000. Info Bonne; 075-6700860 / 06-53384040.

TE KOOP: PUCH 150TL, (dubbelzuigersysteem)'51-'53, redelijk zeldzaam, (19"wielen), restauratieobject, incompleet, vraagprijs Hfl.750,= Piet Trompenaars, 013-5350794

TE KOOP: M250B + tassen geen kent. vr.pr. f 1000,= Veenstra tel: 0593523169

TE KOOP: frame M200S, 1aluminium spatbord beugel, stuurtempers, koplampen, M250B stuur, 3x "18 wielen, 2 voorvorken in onderdelen, 2 zitbanken, De Waard, Nijverdal, tel: 0548-619836

TE KOOP: onderdelen voor Maico crossers van de jaren '69 t/m '82 B. ten Veen tel: 053-4335026

TE KOOP: linkse 250cc cilinder, 200cc cyl + kop, zweefzadeldek+binnenframe, Marcel tel: 0543-520084

UIT HET DUITSE CLUBBLAD;

TE KOOP: M175SII 1958 echte 1900 km. toestand 2-3 vr.pr. 3000 DM Willi Wacker tel: 00496151145937

TE KOOP: diverse M250B ond. als geheel pakket tegen hoogste bod. o.a. 2 leren tassen, carb., nieuwe ketting, 2 tanks, 2 uitlaten, 2 km tellers, Alicht, res. motorblok, 2 regelaars, kontaktpunten, carb kappen, voorwiel, A. Radtke, tel: 00494962990181 (sávon) 004949614886 (overdag)

TE KOOP: 2x MD50 Bj. 73/69 samen 1350 DM meer info tel: 0049773252565 na 18.00 uur.

TE KOOP: Origineel MC/GS decor stickers op tank en koeler blauw-geel-paars, nieuw van MXCI voor Bj. 1988-93 nieuwprijs 140 DM nu voor 100 DM, Udo Scherer tel: 0049208682002 of 0049208680296.

TE KOOP: Maico ond. voor alle 2 + 3 assige motoren, en ond. voor alle Maico modellen af 1981 - 1997. Thomas Wetzels, tel: 0049614757379

TE KOOP: 3x M250B Bj. '60 deelgerestaureerd veel ond. alleen samen te verkopen vanwege ruimtegebrek, 1700 DM Knut Hansen, tel: 00494321939956

TE KOOP: Maico stickers geel of rood 16,5 x 3,5 cm fa. Burkarth, Schwebheim tel: 004997233517 fax. 004997233520

TE KOOP: Maico zuigers, originele Mahle, voor 250 model 72-89 300,= DM, model 490 370,= DM, andere modellen op aanvraag Otto Bayer tel: 00497131482000 af 17.00 uur

TE KOOP: Maico GS + MC ond. Bj. 80-83 frame met brief voor GS 490 Bj. 81, MC 490T Bj. 81 1400,= DM, Jörg Taubert tel: 0049234863860

TE KOOP: M250S Bj.'54 tank, wielen alu "19, spatborden, zijkastjes, voorvork, zitbank, schokbrekers tesamen 500,= DM Wilhelm Brechtelsbauer tel: 004991271448

GEZOCHT: Maico Wiesel "26 wielen betaal over 1000,= DM Helmut Krone 004954746130 af 18.00 uur

LET OP ! DATA MILLENIUM TREFFEN BEKEND

De datum is dus eindelijk bekend, het enige echte originele Maico Millennium treffen voor de echte DIE HARD Maico rijder zal plaatsvinden op 22 en 23 Januari 2000 in Zaandam. Men kan 21 Januari 2000 reeds vanaf 16.00 uur arriveren, de gezelligheid uitpakken en de tentjes opzetten en van een echt apart Maico weekend genieten. De kosten worden nog nader bepaald, info bij Bonne 075-6700860 of 06-53384040